

片面歩車道境界ブロック

単位 mm

標準

断面図

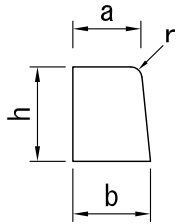

側面図



呼び	寸法					参考質量 (kg)
	a	b	h	r	L	
A	150	170	200	20	600	45
B	180	205	250	30	600	70
C	180	210	300	30	600	84

水抜き穴（角タイプ）

断面図

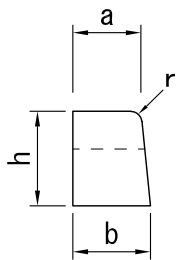

側面図

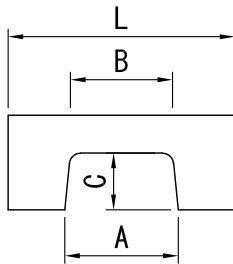

呼び	寸法					水抜き穴寸法			参考質量 (kg)
	a	b	h	r	L	A	B	C	
A	150	170	200	20	600	300	270	120	32
B	180	205	250	30	600	300	270	150	49
C	180	210	300	30	600	300	270	200	60

A 90° コーナー

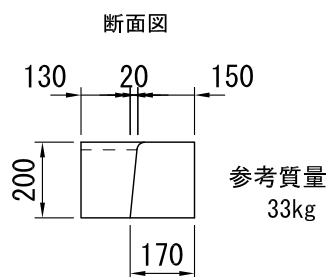
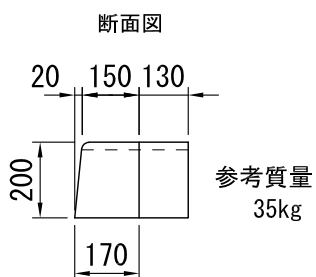
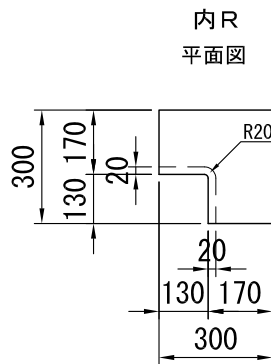
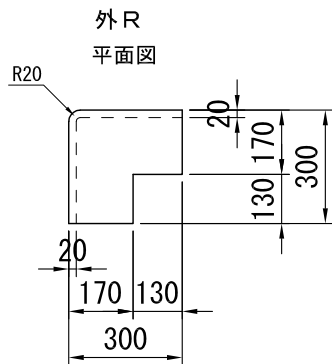

※製品の仕様・規格は予告なく変更することがあります。

片面歩車道境界ブロック (すり付け・切下げ)

単位 mm

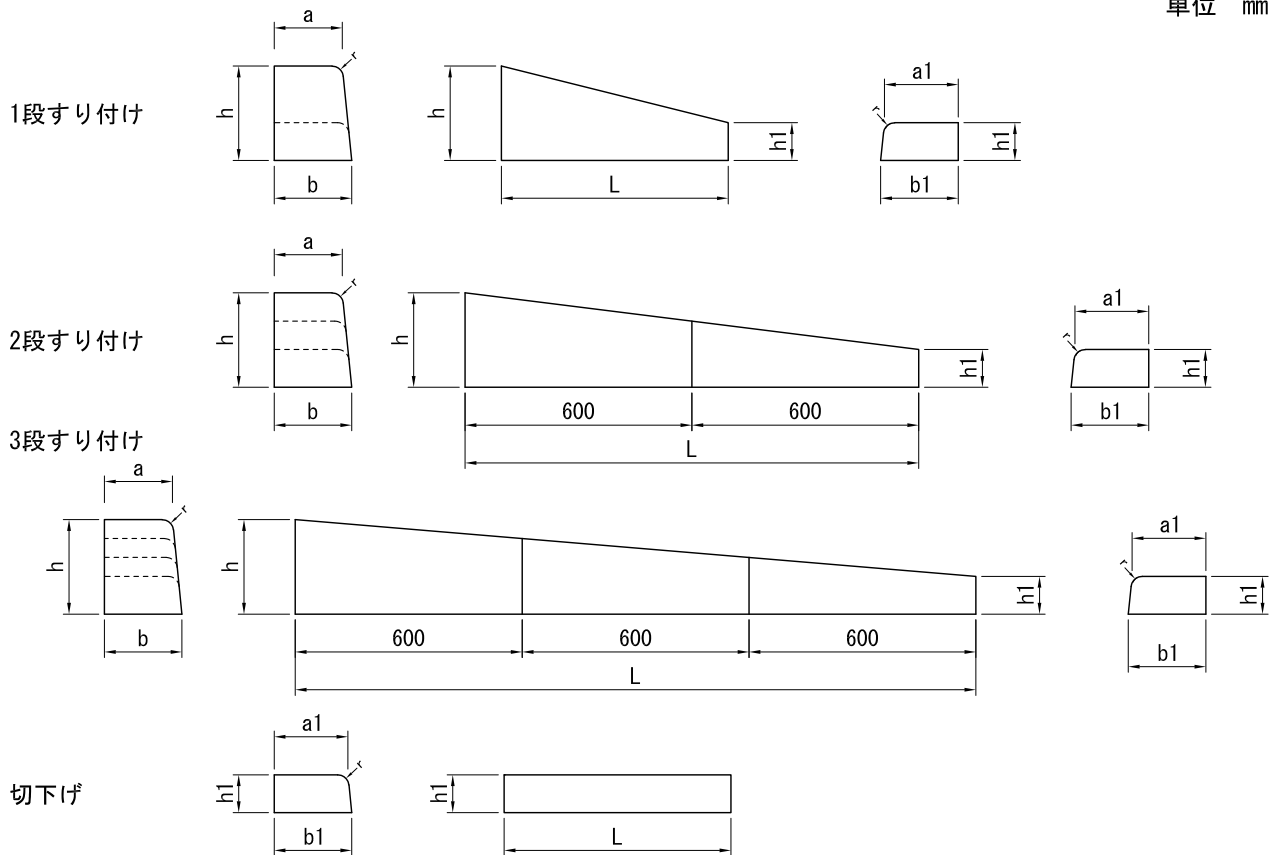

種類	呼び	寸法									参考質量 (kg)
		a	a1	b	b1	h	h1	r	L		
歩車道A	100mmタイプ	すり付け1段 h=200-100	150	160	170	170	200	100	20	600	35
		すり付け2段 h=200-100	150	160	170	170	200	100	20	1200	70
		切下げ h=100	-	160	-	170	-	100	20	600	24
	70mmタイプ	すり付け1段 h=200-70	150	163	170	170	200	70	20	600	32
		すり付け2段 h=200-70	150	163	170	170	200	70	20	1200	63
		切下げ h=70	-	163	-	170	-	70	20	600	17
歩車道B	100mmタイプ	すり付け1段 h=250-100	180	195	205	205	250	100	30	600	49
		すり付け3段 L=1800セット	180	195	205	205	250	100	30	1800	146
		切下げ h=100	-	195	-	205	-	100	30	600	29
	70mmタイプ	すり付け1段 h=250-70	180	198	205	205	250	70	30	600	45
		すり付け3段 h=250-70	180	198	205	205	250	70	30	1800	134
		切下げ h=70	-	198	-	205	-	70	30	600	20
歩車道C	100mmタイプ	すり付け1段 h=300-100	180	200	210	210	300	100	30	600	57
		切下げ h=100	-	200	-	210	-	100	30	600	29

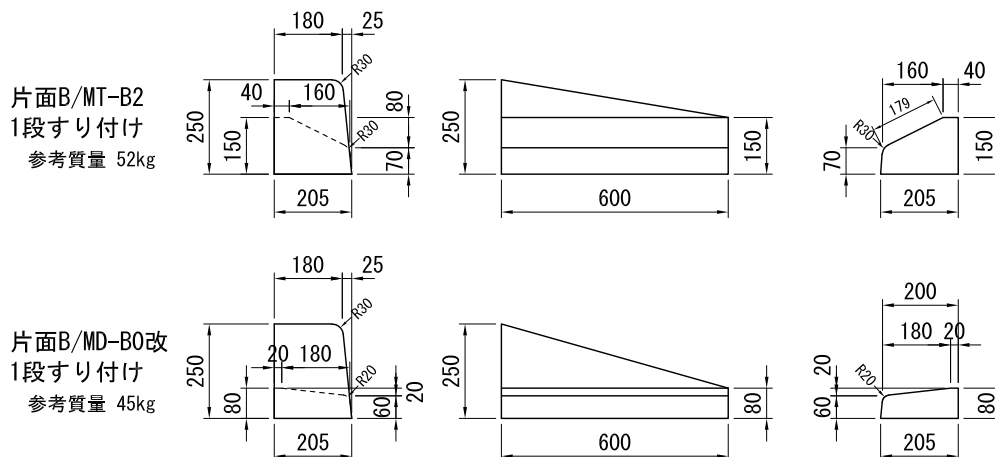

※製品の仕様・規格は予告なく変更することがあります。

千葉県型歩車道境界ブロック（マウンドアップ用）

歩車道A用

単位 mm

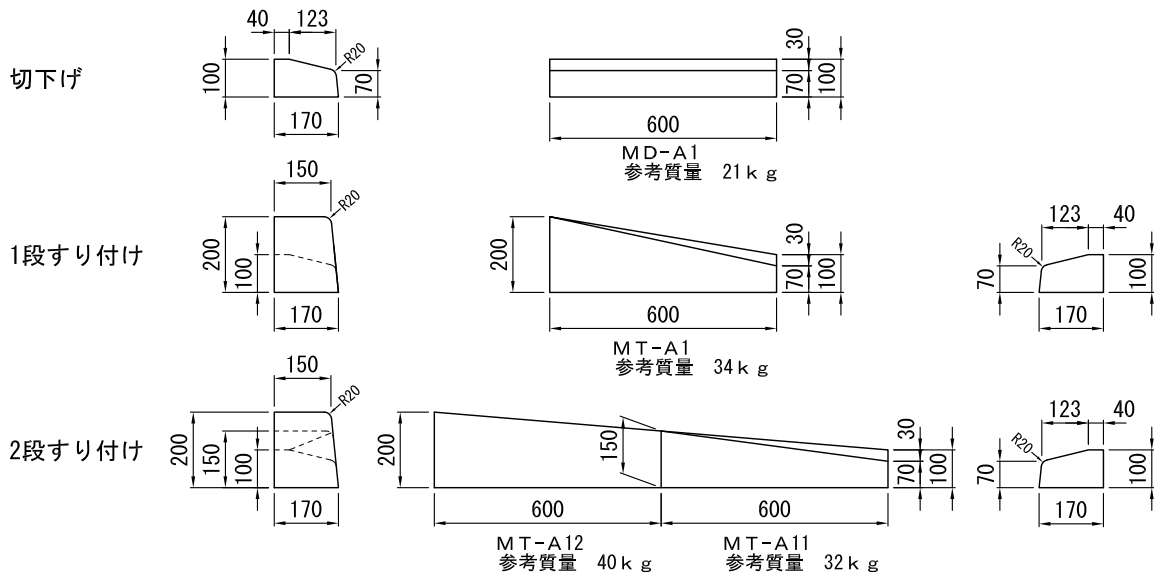

歩車道B用

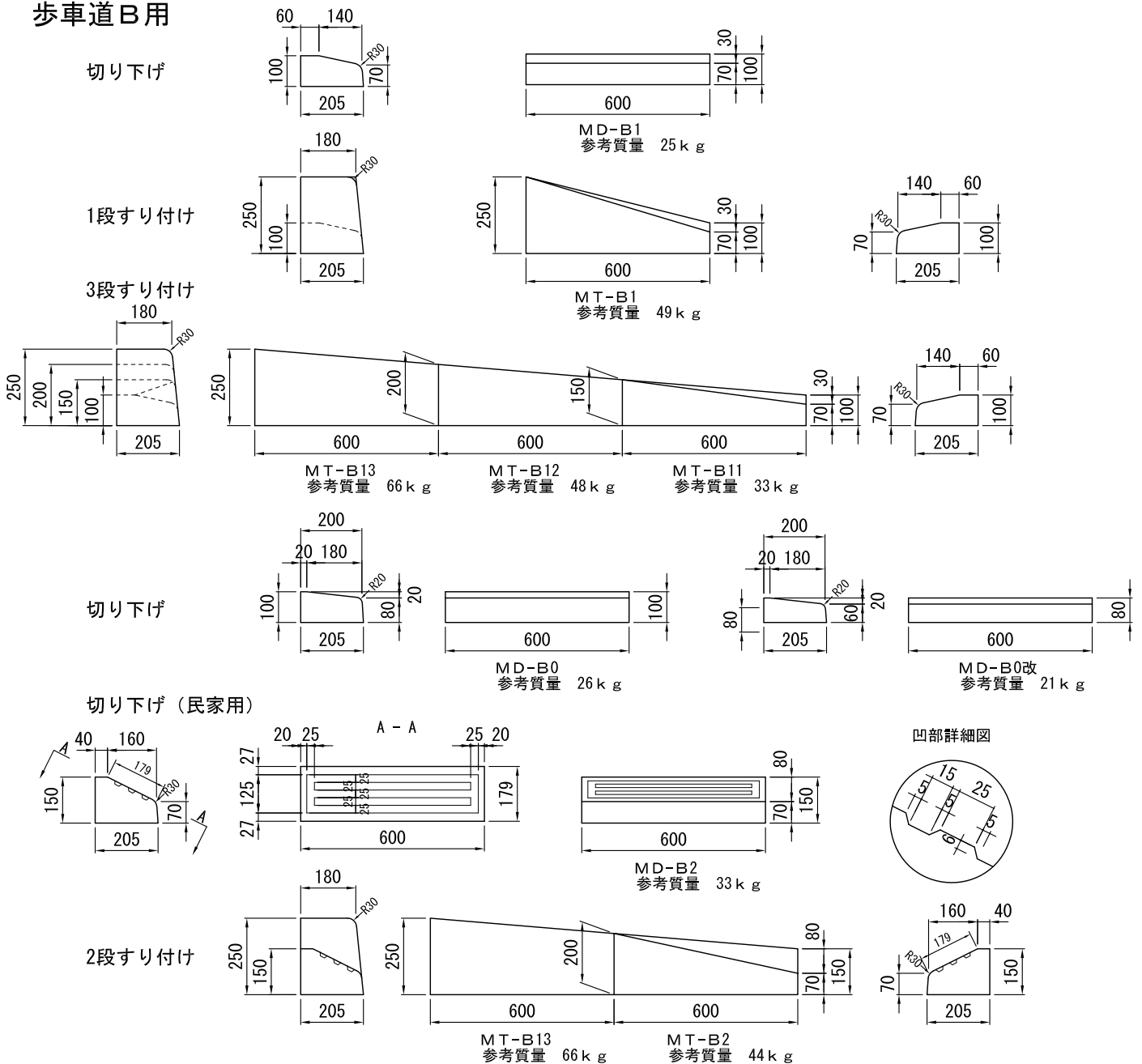

※製品の仕様・規格は予告なく変更することがあります。

図番	0003-0001-0407	日付	2019-09-01
----	----------------	----	------------